

**Направление проектной работы:
общественно-полезная деятельность**

«Маскировочные сети для СВОих»

Авторы: Бахтиярова Ляля Нажиповна, директор школы

Команда : Давлетова Рафиля Амировна, советник директора по воспитанию и связи с детскими общественными объединениями

Шрейдер Татьяна Борисовна, зам.директора по воспитательной работе

Место выполнения проектной работы: МБОУ «Пролетарская средняя общеобразовательная школа» Красногвардейского района Оренбургской области

Пролетарка, 2024г.

ИНФОРМАЦИОННАЯ КАРТА ПРОЕКТА

Название проекта	Маскировочные сети для СВОих
Организация-заявитель: - наименование - юридический адрес/ - фактический адрес - номер телефона	МБОУ «Пролетарская СОШ» 461167 Оренбургская область, Красногвардейский район, п. Пролетарка, ул. Школьная 17 8 (35345) 3-31-46
Руководители проекта: - ФИО - место работы, должность, звание - телефон	Бахтиярова Ляля Нажиповна, директор МБОУ «Пролетарская СОШ»,
Команда проекта: - ФИО - место работы, должность, звание - телефон	Бахтиярова Ляля Нажиповна, директор МБОУ «Пролетарская СОШ», 89225575045 Шрейдер Татьяна Борисовна, зам. директора по воспитательной работе 89228728934 Давлетова Равиля Амировна, МБОУ «Пролетарская СОШ», советник директора по воспитанию и взаимодействию с детскими общественными объединениями, 89328471028
Актуальность проекта	В современной политической ситуации наша школа не остается равнодушной и оказывает помощь солдатам СВО. Коллектив, учащиеся МБОУ «Пролетарская СОШ», жители МО Пролетарский сельсовет объединились и совместными усилиями изготавливают маскировочные сети.
Цели и задачи проекта	Цель проекта: привлечение учащихся персонала школы, равнодушного населения МО Пролетарский сельсовет к оказанию помощи солдатам для изготовления маскировочных сетей для отправки на зону СВО. Задачи: <ol style="list-style-type: none"> 1. Выбор простого способа плетения маскировочной сети. 2. Подготовка материала для изготовления сетей. 3. Подготовка педагога, который будет сопровождать внедрение плетения учащихся. 4. Включение в работу обучающихся, их родителей, педагогов. 5. Информирование на сайте и госпабликах школы.

Краткая аннотация содержания проекта	Данный проект направлен на привлечение внимания обучающихся школы и жителей МО Пролетарский сельсовет на оказание помощи участникам СВО через плетение маскировочных сетей.
География проекта, количество участников	Ученики; родители/законные представители; педагоги МБОУ «Пролетарская СОШ», жители МО Пролетарский сельсовет 150 человек
Сроки выполнения проекта	ноябрь – до окончания СВО.
Полная стоимость проекта	193 481 руб.

Маскировочные сети применяются для маскировки бойцов, военной техники и других важных объектов, которые могут спасти жизнь, поэтому сегодня люди со всей России осваивают новое для них ремесло. Такие сети у военных пользуются очень большим спросом: в последнее время у противника появилось много разведывательной техники и летательных аппаратов, от которых бойцам приходится спасаться всеми силами, маскировочные сети сегодня – самый лучший материал.

Сегодня вся страна, от Владивостока до Калининграда, от Мурманска до Астрахани, объединена этой общей работой, и по отзывам волонтеров в самых разных точках страны даже этих массовых гражданских инициатив всё равно не хватает, чтобы удовлетворить нужды фронта. Ведь маскировочная сеть очень быстро изнашивается, рвется или уничтожается противником в условиях боя. Именно поэтому значимость такой инициативы будет оставаться актуальной и значимой во время всего периода СВО, особенно в зимнее время, когда износ маскировочных сетей возрастает. А сегодня практически во всех новостных репортажах подчеркивается одна и та же общая мысль - сети, которые плетут волонтеры, со всей страны отправляются прямиком на передовую, чтобы укрыть солдат и боевую технику, но всегда не хватает рабочих рук, равнодушных людей, готовых внести свой вклад в общее дело, и качественных исходных материалов для плетения.

Считаем, что мы, оказывая большую помощь бойцам СВО, отвечаем на конкретные запросы фронта, все равнодушные в самых разных регионах России объединяются для решения одной задачи - изготовление маскировочных сетей. Это и является **актуальностью данного социального проекта**. Техника плетения сетей несложная, но трудоемкая. Изготовление сетей может проходить как на уроках технологии, на переменах, после уроков. Перемены в школе по 10-15 минут, поэтому равнодушные дети могут провести это время с пользой.

Цель проекта: привлечение учащихся, персонала школы, равнодушного населения МО Пролетарский сельсовет к оказанию помощи солдатам для изготовления маскировочных сетей для отправки на зону СВО.

Задачи:

1. Разработка руководства по плетению сетей, выбор оптимального варианта плетения (приложение 1).
2. Подготовка территории плетения, материала для изготовления сетей (приложение 2).
3. Подготовка педагога-тренера по сопровождению внедрения плетения мастер-классы (приложение 3).
4. Включение обучающихся, родителей, волонтеров, педагогического коллектива к плетению сетей (приложение 4).
5. Информационное сопровождение на сайте в ВКонтакте.(приложение 5).
6. Провести анализ результата работы.

Методы проекта: информационный, творческий, практический.

Предметно-содержательная область: межпредметная (технология, история).

Сроки реализации социального проекта:ноябрь – до окончания СВО.

Практическая значимость:

- данный проект учит работе в команде;
- направлен на укрепление традиционных российских духовно-нравственных ценностей, воспитанию патриотизма;
- развивает усидчивость и терпение.

Ожидаемые результаты:Результатом проекта является участие учащихся в процессе оказания помощи вооруженным силам России - изготовление маскировочных сетей; объединение сообщества родителей, детей, коллектива школы, населения МО Пролетарский сельсовет в рамках патриотического воспитания.

Актуальность

Маскировочные сети для солдат - это важный элемент военной экипировки, который помогает скрыть солдат от вражеских глаз. Такие сети используются для создания укрытий, маскировки техники и оборудования, а также для защиты от погодных условий.

Маскировочные сети могут быть изготовлены из различных материалов, таких как хлопок, нейлон или полиэстер. Они могут быть разных цветов и текстур, чтобы соответствовать различным типам местности. Например, для лесной местности используются сети с зелеными и коричневыми оттенками, а для пустынной местности - с желтыми и коричневыми.

Солдаты могут использовать маскировочные сети для создания укрытий в полевых условиях. Они могут быть повешены на деревья или другие объекты, чтобы создать защищенное пространство. Также такие сети могут быть использованы для маскировки техники и оборудования, чтобы сделать их менее заметными для врага.

Маскировочные сети также могут быть использованы для защиты от погодных условий. Они могут быть повешены на палатки или другие укрытия, чтобы защитить солдат от дождя и ветра.

В целом, маскировочные сети для солдат - это важный элемент военной экипировки, который помогает скрыть солдат от вражеских глаз и защитить их от погодных условий. Они могут быть изготовлены из различных материалов и использоваться для создания укрытий, маскировки техники и оборудования.

Реализация социального проекта		
Этапы реализации проекта	Сроки реализации проекта	Задачи реализации проекта
1. Подготовительный этап	1 ноября -10 ноября 2023 г.	1. Выбор темы проекта; постановка цели и задач проекта.
2. Практический этап	10 ноября - 31 июня 2024 г.	<p>1.Разработка руководства по плетению сетей, выбор оптимального варианта плетения;</p> <p>2.Подготовка мастерской, станка и материала для изготовления сетей;</p> <p>3.Подготовка педагога-тренера по сопровождению внедрения плетения через серию мастер-классов;</p> <p>4.Анализ рынка и выбор поставщиков.</p> <p>Распределение обязанностей по реализации проекта.</p> <p>5.Информирование обучающихся, коллектива школ, население МО Пролетарский сельсовет о данном проекте через классные чаты, поселковые чаты, сайт школы, родительские собрания, родительский комитет школы, схода граждан;</p> <p>6. Включение обучающихся, родителей, волонтеров, педагогического коллектива к плетению сетей население МО Пролетарский сельсовет;</p> <p>7. Информационное сопровождение на сайте МБОУ «Пролетарская СОШ» и официальной группе ВКонтakte, поселковые чаты;</p> <p>8.Изготовление маскировочных сетей.</p>
3. Заключительный этап	До окончания СВО	<p>1. Анализ выполненной работы;</p> <p>2. Создание фотоотчета по проекту;</p> <p>3. Сдача маскировочных сетей.</p>

Материалы и инструменты

Для реализации проекта нам понадобились инструменты:

-деревянные рейки и саморезы для изготовления конструкции;

- ножницы/линейки, столы для нарезки лент;
- основы для плетения маскировочных сетей;
- спанборд;
- шнуры для обмотки сетей.

Ресурсное обеспечение проекта

№п.п.	Наименование материала	Цена	Количество	Стоимость
1.	Спантекс белый	14,20	480 м2	6 816
2.	Спантекс темно-коричневый	15,40	425,5 м2	6 555
3.	Нарезка по 40 мм	0,07	22 074	1 629
4.	Нарезка по 40 мм	0,09	20 787	1 870
5.	Спантекс серый шелк	15,40	852,8 м2	13 130
6.	Основа для маскировочной сети	1 050	42 шт	44 100
7.	Спантекс хаки	15,40	212,8 м2	3 277,08
8.	Нарезка по 50 мм	0,07	4 256	297,92
9.	Основа для маскировочной сети	1 108	42 шт	46 536
10.	Спантекс хаки	15,40	852,8 м2	13 133
11.	Нарезка по 50 мм	0,09	17 056	1 535
12.	Спантекс коричневый/тем.зеленый	15,40	852,8 м2	13 133
13.	Нарезка по 50 мм	0,09	17 056	1 535
14.	Шнур для обмётывания края	2 718	2 бухты	5436
15.	Мешки зеленые	20	48	960
16.	Шнур хозяйственный	26	7 шт	182
17.	Шнур хозяйственный	44	5 шт	220
18.	Спандбонд трава	972	1	972
19.	Основа для маскировочных сетей	1010	2	2020
				160 060

Анализ выполненной работы

В процессе реализации проекта, нам удалось привлечь спонсоров (приложение б), в лице: неравнодушных жителей МО Пролетарский сельсовет, выпускников, родителей и коллектива МБОУ «Пролетарская СОШ», главы КФХ «ФИЯ» Штрейх Федора Оскаровича, главы МО Красногвардейский район Классен Юрия Павловича. Было собрано **193 481 руб.**

На сумму **160 060 руб.** приобретен материал (документы, подтверждающие покупки указаны в приложении б), из которого было изготовлено **58 маскировочных сетей размером 3м*6 м.(зимний вариант -43 сети и весна-лето -15сетей).** Они переданы волонтерам в пункт для дальнейшей отправки бойцам СВО.

Остаток средств: **33 421 руб.** будет использован для покупки материала в целях изготовления маскировочных сетей на летний период.

Список спонсоров:

№	Ф И О спонсора	Сумма	ФИО принявшего деньги	ФИО заказчика товара для солдат СВО
1.	Агишева А.А.(от жителей села Карьяпово)	8200 рублей	Муллабаева Р.Х.	Муллабаева Р.Х.
2.	Каримова Р.В.	3000 руб.	Бахтиярова Л.Н.	Муллабаева Р.Х.
3.	Фризен А.Н.	2000руб	Бахтиярова Л.Н.	Муллабаева Р.Х.
4.	Ишалина Л.Ш.(от коллектива школы)	3200 руб.+600руб	Бахтиярова Л.Н.	Бахтиярова Л.Н.
5.	Байданова М.Б., д.Яиково	3000руб.	Бахтиярова Л.Н.	Муллабаева Р.Х.
6.	Зайсанова Э.Э.	500руб	Бахтиярова Л.Н.	Муллабаева Р.Х.
7.	Давлетова Ф.Л.+ жители села Бахтиярово	3500руб.	Бахтиярова Л.Н.	Муллабаева Р.Х.
8.	Фризен Е.Д.	500руб.	Каскинова М.Г.	Муллабаева Р.Х.
9.	Давлетова Р.Р.	400 руб.	Каскинова М.Г.	Муллабаева Р.Х.
10.	Карнаухова О.А. от род.3 класса	2000руб.	Каскинова М.Г.	Муллабаева Р.Х.
11.	Бикбова А.К.от род 1-2 кл.	1500руб.	Каскинова М.Г.	Муллабаева Р.Х.
12.	Спиридонова А.В. от род.4 класса	1070 руб.	Каскинова М.Г.	Муллабаева Р.Х.
13.	Юсупова Х.С.от род.6 класса	1200руб.	Каскинова М.Г.	Муллабаева Р.Х.
14.	Валиулина Г.Г. от родителей 5 кл.	1000руб.	Каскинова М.Г.	Муллабаева Р.Х.
15.	Крекотина А.П.от родителей 8 кл.	1300руб.	Каскинова М.Г.	Муллабаева Р.Х.
16.	Шрейдер Т.Б от родителей 10 класса	800руб.	Каскинова М.Г.	Муллабаева Р.Х.
17.	Дурасова А.И.от родителей 9 класса	1300руб.	Каскинова М.Г.	Муллабаева Р.Х.
18.	Каскинова М.Г.от родителей 7 кл.	2000руб.	Каскинова М.Г.	Муллабаева Р.Х.

19.	Аминова Р.Р. от 11 класса	720 руб.	Каскинова М.Г.	Муллабаева Р.Х.
20.	Аминова Р.Р.отПрол.СДК	650 руб.	Каскинова М.Г.	Муллабаева Р.Х.
21.	ЯиковаА.М.отПрол.детсада	1700руб.	Каскинова М.Г.	Муллабаева Р.Х.
22.	Учителя Прол.школы	4041руб.	Каскинова М.Г.	Давлетова Р.А.
23.	Семья Левена Н.Я и В.И.	600 руб.	Каскинова М.Г.	Муллабаева Р.Х.
24.	Яиковы Софья и Флюза	2500руб.	Каскинова М.Г.	Муллабаева Р.Х.
25.	Агишева Рахилия, д.Карьяпово	1000руб.	Каскинова М.Г.	Муллабаева Р.Х.
26.	Агишева Фания,п.Карьяпово	1000руб.	Каскинова М.Г.	Муллабаева Р.Х.
27.	Валиахметов Ф.А.	200 руб.	Каскинова М.Г.	Муллабаева Р.Х.
28.	Классен Ю.П., глава района	100 000руб.	Каскинова М.Г	Муллабаева Р.Х.
29.	Штрейх Ф.О., глава КФХ «Фия»	44 000 руб.	Каскинова М.Г	Муллабаева Р.Х.
	ИТОГО:	193 481 руб.		

Список составлен 15.03.2024 года

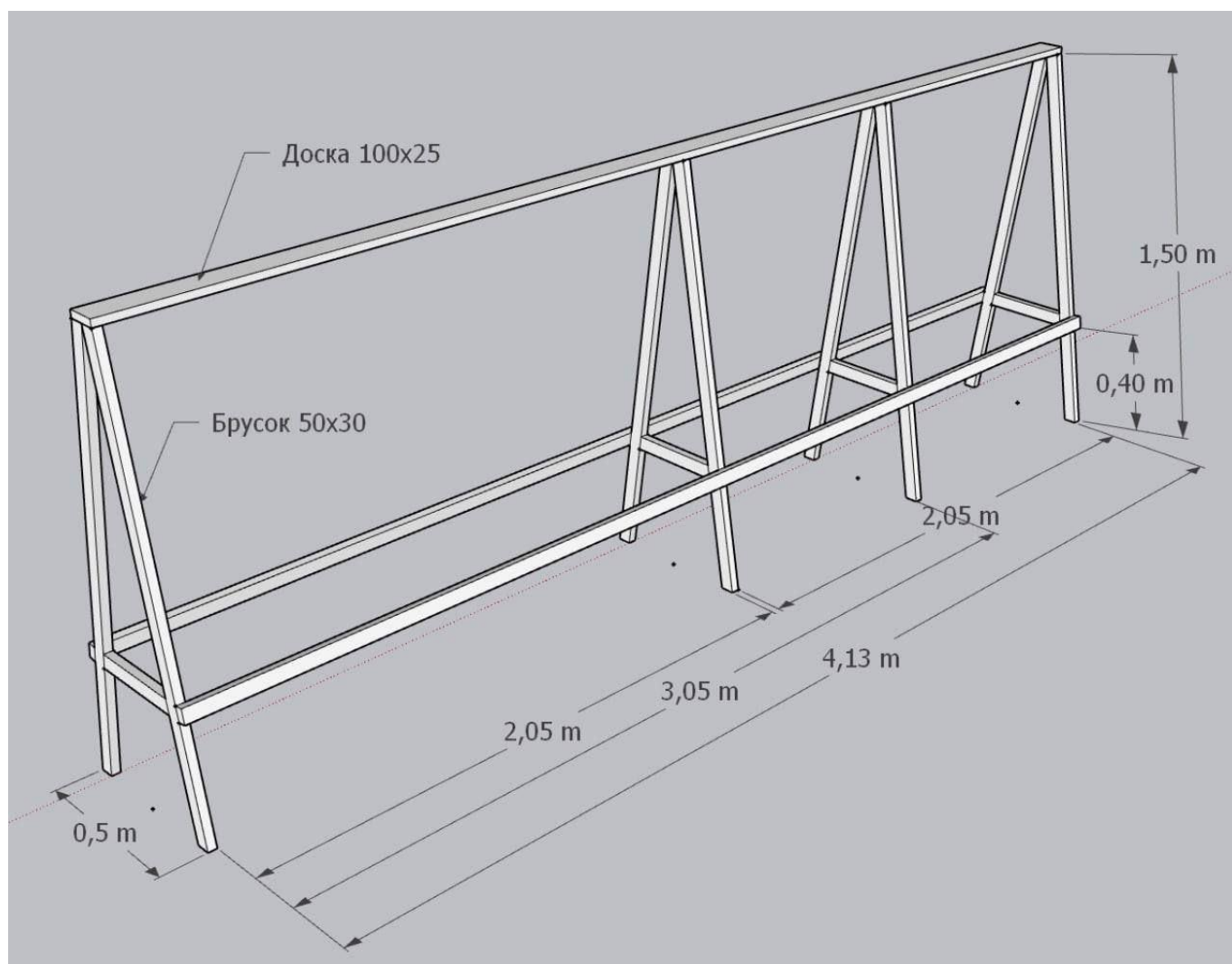

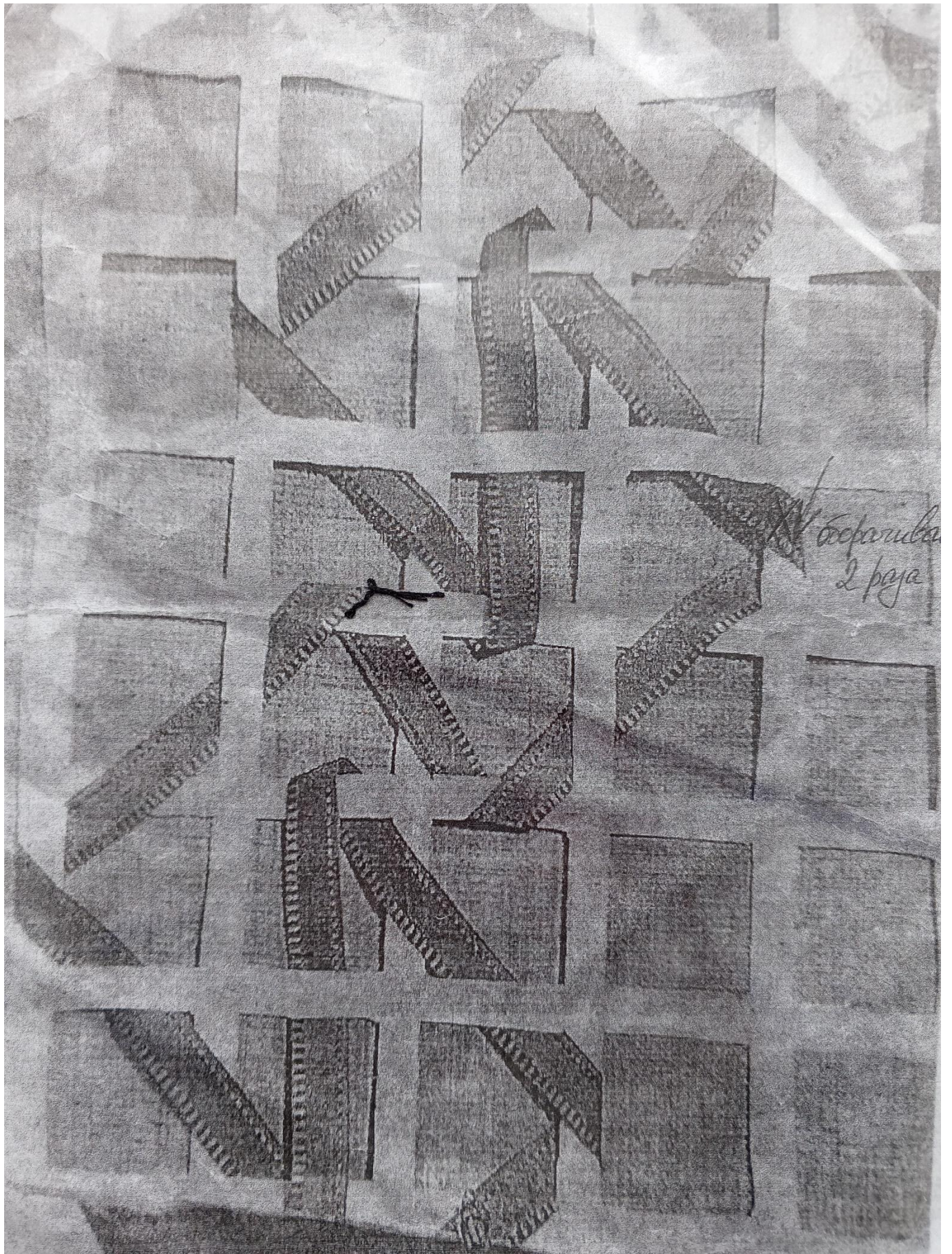











https://vk.com/wall-158082038_2576

https://vk.com/wall-158082038_2516

https://vk.com/wall-158082038_2497

https://vk.com/wall-158082038_2408

https://vk.com/wall-158082038_2280

https://vk.com/wall-158082038_2267

https://vk.com/wall-158082038_2215

https://vk.com/wall-158082038_2145

https://vk.com/wall-158082038_2132

https://vk.com/wall-158082038_2095

https://vk.com/wall-158082038_2060

https://vk.com/wall-158082038_2094

https://vk.com/wall-158082038_2045

Документы

Реализация товаров № 6889 от 9 ноября 2023 г.

Поставщик: **ЛИДЕРПВХ** Адрес: г.Иваново, ул. 23 линия, д. 13, стр.15
 почта:liderpvh@yandex.ru saleliderpvh@yandex.ru телефон: 8 (4932) 939 - 003 8 (961) 116-67 33 8 (903) 878-88 12

Покупатель: **ВИСЛА ООО** Оренбургская область с. Ивановска ул производственная ,16 тел 8-903-392-62-28

№	Товар	Количество	Цена	Сумма
1	1600мм СПАНТЕКС 70г/м ² цв. БЕЛЫЙ вант 300 пог м по 40 мм	480	14,20	6 816,00
2	1600мм СПАНТЕКС 70г/м ² №10 цв. ТЕМНО-КОРИЧНЕВЫЙ вант 268 пог м по 40 мм	428,8	15,40	6 605,00
Итого:				13 371,00
Без налога (НДС)				-

Всего наименований 2, на сумму 13 371,00 RUB
 Тринадцать тысяч триста семьдесят один рубль 00 копеек

Отпустил _____ Получил _____

Акт № 6889 от 9 ноября 2023 г.

Исполнитель: **ЛИДЕРПВХ** Адрес: г.Иваново, ул. 23 линия, д. 13, стр.15 почта:liderpvh@yandex.ru
 saleliderpvh@yandex.ru телефон: 8 (4932) 939 - 003 8 (961) 116-67 33 8 (903) 878-88 12

Заказчик: **ВИСЛА ООО** Оренбургская область с. Ивановска ул производственная ,16 тел 8-903-392-62-28

№	Наименование работ, услуг	Количество	Цена	Сумма
1	Нарезка по 40 мм 566 пог м	22 074 м	0,07	1 629,00
Итого:				1 629,00
Без налога (НДС)				-

Всего оказано услуг 1, на сумму 1 629,00 RUB
 Одна тысяча шестьсот двадцать девять рублей 00 копеек

Вышеперечисленные услуги выполнены полностью и в срок. Заказчик претензий по объему, качеству и срокам оказания услуг не имеет.

Исполнитель _____ Заказчик _____

Акт № 7396 от 28 ноября 2023 г.

Исполнитель: **ЛИДЕРПВХ** Адрес: г.Иваново, ул. 23 линия, д. 13, стр.15 почта: liderpvh@yandex.ru
 sale@liderpvh@yandex.ru телефон: 8 (4932) 939 - 003 8 (981) 116-67 33 8 (903) 878-88 12
 Заказчик: **ВИСЛА ООО** Оренбургская область с. Ивановска ул производственная ,16 тел 8-903-392-62-28

№	Наименование работ, услуг	Количество	Цена	Сумма
1	Парезка по 40 мм 533 пог/м	20 787 м	0,09	1 870,00
				Итого: 1 870,00
				Без налога (НДС)

Всего оказано услуг 1, на сумму 1 870,00 RUB

Одна тысяча восемьсот семьдесят рублей 00 копеек

Вышеперечисленные услуги выполнены полностью и в срок. Заказчик претензий по объему, качеству и срокам оказания услуг не имеет.

Исполнитель _____ Заказчик _____

Реализация товаров № 7396 от 28 ноября 2023 г.

Поставщик: **ЛИДЕРПВХ** Адрес: г.Иваново, ул. 23 линия, д. 13, стр.15 телефон: 8 (4932) 939 - 003 8 (981) 116-67 33 8 (903) 878-88 12
 почта: liderpvh@yandex.ru sale@liderpvh@yandex.ru
 Покупатель: **ВИСЛА ООО** Оренбургская область с. Ивановска ул производственная ,16 тел 8-903-392-62-28

№	Товар	Количество	Цена	Сумма
1	СПАНТЕКС 70 СЕРДИШЕК 533 пог/м по 40 мм	852 81 м	15,48	13 180,00
				Итого: 13 180,00
				Без налога (НДС)

Всего наименований 1, на сумму 13 180,00 RUB

Тринадцать тысяч сто тридцать рублей 00 копеек

Отпустил _____ Получил _____

ИНН 5044119860 КПП 504401001 СЧ. № 40702810401890002001
ООО "ЛЮКСОЛ СПОРТ"
 Получатель

Уважаемые партнёры!

ООО Люксол Спорт предоставляет услуги профессионального монтажа сеток в Москве и регионах, ориентируясь на высокие стандарты качества и безопасности.
 Большой опыт, низкие цены, монтаж любой сложности!
 Отдел продаж: post@luxsol.ru, + 7 (496) 262-18-81.

Счет на оплату № 844 от 06 февраля 2024 г.

Поставщик **ООО "ЛЮКСОЛ СПОРТ"**, ИНН 5044119860, КПП 504401001, 141504, Московская обл, г (Исполнитель) Солнечногорск, ул Зеленая, д. 8, этаж 2, помещ. 3, тел.: +7 (496) 262-18-82

Покупатель **ООО "ЮУК"**, ИНН 5610086907, КПП 561001001, 460027, Оренбургская область, г. (Заказчик): Оренбург, ул. Егорова, дом 26

Основание: **Основной договор**

№	Артикул	Товары (работы, услуги)	Кол-во	Ед.	Цена	Сумма
1	БП-00001450	Основа для маскировочной сети 3,0*6,0м 50*50мм 1,8мм цв. Хаки ПП	42	шт	1 050,00	44 100,00

Итого: 44 100,00
В том числе НДС 20%: 7 350,00
Всего к оплате: 44 100,00

Всего наименований 1, на сумму 44 100,00 руб.
 Сорок четыре тысячи сто рублей 00 копеек

Заказ покупателя № 43 от 6 февраля 2024 г.

Исполнитель: ООО "ЛИДЕРПВХ" Адрес: г.Иваново, ул. 23 линия, д. 13,стр.15 почта:liderpvh@yandex.ru saleliderpvh@yandex.ru
 телефон: 8 (4932) 939 - 003 , ИНН 3702266494, КПП 370201001

Заказчик: Муллабаева Рамзия Хайвулловна до терминала г. Оренбург ТК Фаворит тел 89328492341, тел.: 89328492341

№	Дата	Товары (работы, услуги)	Код	Кол-во	Ед.	Цена	Сумма
1	12.02.24	1600мм СПАНТЕКС 70гр/м2 № 4 цв. ХАКИ нарезка	НФ-00000399	212,8	м2	15,40	3 277,08
2	12.02.24	Нарезка по 50 мм	НФ-00000999	4 256	пог. м	0,07	297,92

Итого: 3 575,00
 Без налога (НДС) -

Всего наименований 2, на сумму 3 575,00 руб.

Три тысячи пятьсот семьдесят пять рублей 00 копеек

Исполнитель _____ Круглов Павел Сергеевич
подпись расшифровка подписи

Заказчик _____
подпись расшифровка подписи

Расходная накладная № 51 от 21 февраля 2024 г.

Поставщик: Общество с Ограниченной Ответственностью "Южно-Уральская Компания"
 Покупатель: Частное лицо

№	Товар	Количество	Цена	Сумма	Номер ГТД Страна происхождения
1	Основа для маскпр.сети	42 шт	1 108,00	46 536,00	

Итого: 46 536,00
 Сумма НДС:

Всего наименований 1, на сумму 46 536,00 руб.

Сорок шесть тысяч пятьсот тридцать шесть рублей 00 копеек

Отпустил _____ Получил _____



маскпр.
 Основа для сети - 44100руб.
 Доставка - 2436руб.

Заказ покупателя № 174 от 22 февраля 2024 г.

ООО "ЛИДЕРПВХ"

Адрес:

Исполнитель: г.Иваново, ул. 23 линия, д. 13, стр.15 почта: liderpvh@yandex.ru saleliderpvh@yandex.ru
 телефон: 8 (4932) 939 - 003 , ИНН 3702266494, КПП 370201001

Заказчик: Муллабаева Рамзия Хайвулловна до терминала г. Оренбург ТК Фаворит тел
 89328492341, тел.: 89328492341

№	Дата	Товары (работы, услуги)	Код	Кол-во	Ед.	Цена	Сумма
1	22.02.24	1600мм СПАНТЕКС 70гр/м2 № 4 цв. ХАКИ	НФ-00000399	852,8	м2	15,40	13 133,00
2	22.02.24	Нарезка по 50 мм	НФ-00000999	17 056	пог. м	0,09	1 535,00
3	22.02.24	1600мм СПАНТЕКС 70гр/м2 №13 цв. КОРИЧНЕВЫЙ/ ТЕМ.ЗЕЛЕНЬЙ	НФ-00000408	852,8	м2	15,40	13 133,00
4	22.02.24	Нарезка по 50 мм	НФ-00000999	17 056	пог. м	0,09	1 535,00

Итого: 29 336,00

Без налога (НДС)

Всего наименований 4, на сумму 29 336,00 руб.

Двадцать девять тысяч триста тридцать шесть рублей 00 копеек

Исполнитель _____ Круглов Павел Сергеевич
 подпись _____ расшифровка подписи _____

Заказчик _____
 подпись _____ расшифровка подписи _____



Заказ покупателя № 174 от 22 февраля 2024 г.

Исполнитель: ООО "ЛИДЕРПВХ" Адрес:
 г.Иваново, ул. 23 линия, д. 13, стр.15 почта: liderpvh@yandex.ru saleliderpvh@yandex.ru
 телефон: 8 (4932) 939 - 003 , ИНН 3702266494, КПП 370201001

Заказчик: Муллабаева Рамзия Хайвулловна до терминала г. Оренбург ТК Фаворит тел
 89328492341, тел.: 89328492341

№	Дата	Товары (работы, услуги)	Код	Кол-во	Ед.	Цена	Сумма
1	22.02.24	1600мм СПАНТЕКС 70гр/м2 № 4 цв. ХАКИ	НФ-00000399	852,8	м2	15,40	13 133,00
2	22.02.24	Нарезка по 50 мм	НФ-00000999	17 056	пог. м	0,09	1 535,00
3	22.02.24	1600мм СПАНТЕКС 70гр/м2 №13 цв. КОРИЧНЕВЫЙ/ ТЕМ.ЗЕЛЕНЫЙ	НФ-00000408	852,8	м2	15,40	13 133,00
4	22.02.24	Нарезка по 50 мм	НФ-00000999	17 056	пог. м	0,09	1 535,00

Итого: 29 336,00
 Без налога (НДС)

Всего наименований 4, на сумму 29 336,00 руб.

Двадцать девять тысяч триста тридцать шесть рублей 00 копеек

Исполнитель: _____ Круглов Павел Сергеевич
 подпись _____ расшифровка подписи _____
 Заказчик: _____
 подпись _____ расшифровка подписи _____

Печенька чека № 210
 06.02.2024 07:28
<https://www.ozon.ru/>
 Интернет Решения, ООО
 ИНН 7704217370
 Вид налогообложения: ОСН
 Приход

1 пакетов
 1,00
 НДС 20/120 = 1,00
 = 0,17

Спанбонд "Трава" 5см. ткань для маскировочных сетей
 1 x 972,00 = 972,00
 Без НДС = 972,00
 ИНН продавца: 780163244652
 Павлов Филипп Александрович, ИП = 972,00

ТОГ
 НДС = 973,00
 НДС 20/120 = 972,00
 предварительная оплата = 0,17
 наличными = 973,00

ККТ:
 ИНН: 7281440701462572
 КПП: 0006445161013436
 ОГРН: 137246
 ИНН: 2032356360
 сайт: www.nalog.ru

973,00

Алименты



КУРЬЕР

Красногвардейский район, село Бахтиярово,
Центральная улица, д. 2



Оплачен

50

1 639 ₺

HELLO MODA! •
Блузка больших...

Отгружено
сортировочны...

Оплачен

основа
для плетения
маскировочной сети

45 Г/КВ.М ЦВЕТ БЕЛЫЙ

2x30 м.
РАЗМЕР СЕТКИ

50x50 мм.
РАЗМЕР ЯЧЕЙКИ

Образец



0

2 020 ₺

Основа для
маскировочной ...

Отгружено
сортировочны...

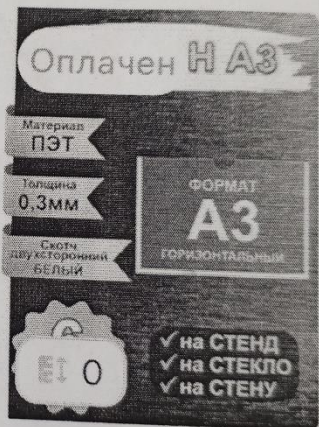

Оплачен H A3

Материал
ПЭТ

Толщина
0,3мм

Скотч
двухсторонний
БЕЛЫЙ

ФОРМАТ
A3

ГОРИЗОНТАЛЬНЫЙ



✓ на СТЕНД
✓ на СТЕКЛО
✓ на СТЕНУ

766 ₺

Производство
Тюмени • Карма...

Отгружено
сортировочны...

ТОРГОВЫЙ ОБЪЕКТ
ДОБРО ПОЖАДОВАТЬ
КАССОВЫЙ ЧЕК

ПРИЛОЖЕНИЕ
длина ~~х~~ ответственности 4 мм/20м
01 5.000 x 44.00 =220.00

ПОЛНЫЙ РАСЧЕТ

ИТОГ

=220.00

Сумма без НДС =220.00

НАЛИЧНЫМИ =220.00

ПОЛУЧЕНО =220.00

СНО:

УСН доход-расход

Пользователь:

ИП РАХМАТУЛЛИН РОБЕРТ ВИЛБИЧ

Адрес:

Нефтеюганская область-р-н Красногвардейский, с. Пешаново, ул. Мира, 9, 3

Место расчетов: 461150, Оренбургская область-р-н Красногвардейский, с. Пешаново, ул. Мира, 9, 3

Кассир:

Сайт ФНС: www.nalibaeva.f.n.ru

ЭН ККТ: 001061021730314

Смена № 003372

чек № 00010

Дата Время 20.03.24 10:57

ОФД: 008 "Аватор ОФД"

ИНН: 563100011660

РН ККТ: 000000004059786

ФЛ: 7575757575757575

ФЛ: 0000013373

ФЛ: 3044746671



СПАСИБО
ЗА ПОКУПКУ!

5.000 x 44.00 = 220.00

Акт
безвозмездной приемки-передачи материальной помощи

от « 2 » ноября 2023 г.

Мы, нижеподписавшиеся, Штрейх Федор Оскарович
(Ф.И.О. дарителя)

КФХ «ФИЯ»

(наименование учреждения)

В лице директора МБОУ «Пролетарская СОШ» Бахтияровой Ляли Нажиповны
(Ф.И.О. руководителя учреждения, получаемого в дар)

Составили настоящий акт о том, что даритель сдал, а представитель учреждения принял добровольное пожертвование на общую сумму:

44 тыс руб / сорок четыре тысячи руб
(сумма прописью)



МБОУ «Пролетарская
СОШ»

[Signature]
(подпись)

Бахтиярова Л.Н.

(Ф.И.О.)

Даритель



[Signature]
(подпись)

Штрейх Ф.О

(Ф.И.О.)

Председатель
родительского
комитета

Муллабаева Р.Х

(Ф.И.О.)

Зам.директора по ВР

Шрейдер Т.Б.

(Ф.И.О.)

Советник директора по воспитанию

[Signature]
(подпись)

Давлетова Р.А.

(Ф.И.О.)

Настоящий акт составлен в 2 экземплярах, по одному для каждой стороны.